

FDN

De platte schijfrem voor één draairichting

Continu draaiend

Remmoment 2 Nm tot 11 Nm

De remrichting van de platte en sterke rotatierem FDN met stalen behuizing kan rechts- of linksdraaiend zijn. De rem kan direct in het draaipunt remmen. ACE rotatieremmen zijn onderhoudsvrij en montageklaar.



Technische gegevens

Bouwgrootte: Ø 47 mm tot 70 mm

Toerental max.: 50 t/min

Levensduur: 50.000 cycli (1 cyclus = 360° links, 360° rechts), daarna nog minstens 80 % van de oorspronkelijke remmoment. Levensduur kan, afhankelijk van de toepassing, aanzienlijk hoger of lager zijn.

Toegestane temperatuurbereik: -10 °C tot +60 °C

Materiaal: behuizing: staal; asopname: nylon met vrijloop van metaal

Inbouwpositie: willekeurig

Informatie over de as:

FDN-47: Ø 6 +0 / -0,03

FDN-57 tot FDN-70: Ø 10 +0 / -0,03

hardheid > HRC55, ruwheid $R_z < 1\mu\text{m}$

Montageinstructie: De as tegen de remrichting draaien om de vrijloophouder niet te beschadigen. Via de as mogen geen axiale of radiale krachten worden toegevoerd.

Veiligheidsinstructie: rotatieremmen niet als lager gebruiken. Externe geleiding of lager toepassen.

Op aanvraag: speciale bouwvormen leverbaar

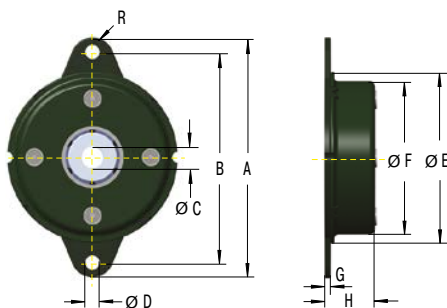

Karakteristieken

Bij 23 °C omgevingstemperatuur

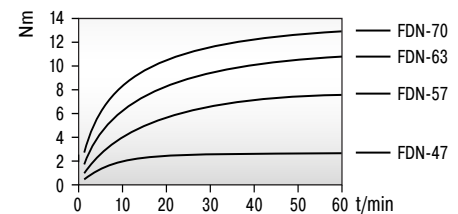

Bij 20 t.p.m. toerental

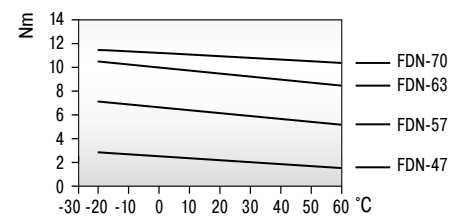

Capaciteit en afmetingen

TYPES	¹ Remmoment Nm	Remrichting	A mm	B mm	C mm	D mm	E mm	F mm	G mm	H mm	R mm	Gewicht kg
FDN-47-R	2,0 +/- 0,3	rechts	65	56	6	4,5	47	42,8	1,6	10,3	4,5	0,055
FDN-57-R	5,5 +/- 0,3	rechts	79	68	10	5,5	57	52,4	1,6	14	5,5	0,095
FDN-63-R	8,5 +/- 0,8	rechts	89	76	10	6,5	63	58,6	1,6	13,9	6,5	0,115
FDN-70-R	11,0 +/- 1,0	rechts	95	82	10	6,5	70	65,4	1,6	13	6,5	0,135
FDN-47-L	2,0 +/- 0,3	links	65	56	6	4,5	47	42,8	1,6	10,3	4,5	0,055
FDN-57-L	5,5 +/- 0,3	links	79	68	10	5,5	57	52,4	1,6	14	5,5	0,095
FDN-63-L	8,5 +/- 0,8	links	89	76	10	6,5	63	58,6	1,6	13,9	6,5	0,115
FDN-70-L	11,0 +/- 1,0	links	95	82	10	6,5	70	65,4	1,6	13	6,5	0,135

¹ De aangegeven remmomenten hebben betrekking op een toerental van 20 t.p.m. resp. een omgevingstemperatuur van 23 °C.